

„Hardyscheibe“ für Monster 4 Blatt

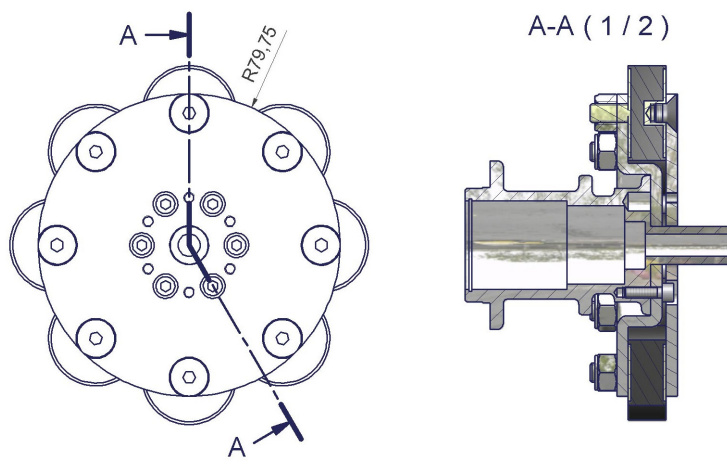

Aus gegebenen Anlaß empfehlen wir dringend den von Fresh Breeze entwickelten Ruckdämpfer an das *Monoblockgetriebe* sofort anzubauen. Diese spezielle Gummilagerung für den Propeller absorbiert extreme Vibrationen und mindert so wirksam Beschädigungen des Getriebes und der gesamten Einheit.

Anbauempfehlung:

1. Propeller von der Nabe demontieren.
2. Komplette Hardyscheibe auf die Propellernabe stecken und mittels der Senkopfschrauben M 6 x 12 verschrauben.
3. Propeller mit den mitgelieferten Schrauben M6 x 56,5 mm an die „Hardyscheibe“ verbauen.
4. Zwischen die Propeller die mitgelieferte Propellerplatte verwenden. (vergrößerte Bohrung).

!Die „Hardyscheibe“ ist für Monsterbesitzer mit Monoblockgetriebe kostenlos!

